

## Рекомендации по приемке, транспортировке, сборке, эксплуатации и уходу за мебелью

### Приемка мебели

При получении товара (как на складе, так и на дому) не пренебрегайте проверкой приобретенной мебели на предмет ее комплектности и внешних качественных признаков. Проверку рекомендуется осуществлять, вскрывая упаковку всех предметов, путем их осмотра (в первую очередь, лицевых панелей, стеклянных изделий) с целью обнаружения видимых дефектов (царапин, сколов, вмятин) и комплектности мебельной фурнитуры. Принятие мебели без указания на недостатки мебельных изделий, которые могли быть установлены при обычном способе приемки, лишают права покупателя в дальнейшем на них ссылаться.

### Транспортировка мебели

Рекомендуется пользоваться услугами по перевозке специализированных (имеющих для этих целей транспортные средства и персонал) лицензированных и сертифицированных в установленном порядке организаций, поскольку в этом случае за сохранность груза отвечает перевозчик. Дефекты мебельных изделий, ставшие следствием перевозки, не подлежат устранению в порядке гарантии.

### Сборка мебели

Перед началом сборки мебели внимательно изучите инструкцию по сборке, проверьте комплектность деталей в каждом пакете. Соблюдайте осторожность при установке шкантов в глухие отверстия деталей; при сильных ударах молотком возможно растрескивание материала. При креплении стекла к дверной рамке при помощи стеклодержателей не прилагайте большие усилия во избежание повреждения стекла.

**Внимание! Перед монтажом фасадов, проверьте их качество. Установленные фасады не принимаются в рекламация по качеству.**

### Рекомендации по эксплуатации и уходу за мебелью

-Так как мебельные изделия чувствительны к свету, влажности и температуре, рекомендуется избегать продолжительного воздействия одного или нескольких этих факторов, так как это может вызвать преждевременное отслоение облицовочных материалов, коробление и деформацию элементов мебели. Изделия мебели должны быть расположены не ближе 1 метра к источнику тепла (батареи, калориферы, котлы и другие нагревательные приборы). Рекомендуемая температура помещения 10-25 град. С. Не допускайте попадания на изделия мебели горячих предметов (утюги, посуда с кипятком и т.п.) или продолжительного воздействия вызывающих нагревание излучений (свет мощных ламп, неэкранированные микроволновые излучатели и т.д.) Всегда содержите поверхности мебельных изделий в полной сухости.

-Поверхности деталей мебели необходимо протирать сухой мягкой тканью (фланель, сукно, плюш, миткаль). Уход за рабочими поверхностями (столешницы, мойки и т.п.), как правило, должен осуществляться мягкой влажной тканью, возможно, с применением специально предназначенных для этих целей специальных моющих или чистящих средств. Ни в коем случае не допускайте попадания на мебельные изделия воды и агрессивных жидкостей (кислот, щелочей, масел, растворителей).

-Все тяжести следует размещать внутри шкафов таким образом, чтобы добиться равномерного распределения нагрузки по всей имеющейся площади и обеспечить необходимое равновесие.

-После определенного срока эксплуатации некоторые механические части (петли, конфирматы, винты, шурупы) могут утрачивать свою первоначальную регулировку, выполненную во время сборки изделий. Это может выражаться в скрипе, затруднении открывания дверей или выдвижных ящиков и т. д. Поэтому при эксплуатации бытовой мебели не следует прилагать чрезмерных усилий для открывания дверей, выдвижных ящиков и других подвижных частей. Их надлежащая работа обеспечивается путем своевременной регулировки петель либо смазки направляющих парафином или аналогичным по своим качествам средством. При ослаблении узлов резьбовых соединений их необходимо периодически подтягивать.

**Несоблюдение вышеизложенных условий и рекомендаций, повлекшее возникновение дефектов и недостатков мебели, является основанием утраты права на гарантийное обслуживание.**

Претензии по качеству и комплектности мебели должны предъявляться покупателем непосредственно в магазин, в котором была приобретена мебель, с обязательным приложением товарного чека.

**Внимание: сборку должен производить квалифицированный специалист специальным инструментом. Так как изделия постоянно совершенствуются, конструкция может незначительно отличаться от заявленной.**

**Гарантийный срок эксплуатации - 24 месяца. Срок службы-3 года**



**ИНТЕРЛИНИЯ**  
ЦЕНТР МЕБЕЛИ

ООО «Центр мебели Интерлиния»  
Республика Беларусь 224025 г. Брест  
ул. Лейтенанта Рябцева 39  
тел.: +375 162 95-90-90 тел./факс: +375162 29-88-94  
e-mail: info@interline.by  
www.interline.by



**МЕБЛЯ 3**  
**БЕЛАРУСІ**

## ИНСТРУКЦИЯ ПО СБОРКЕ



**15** Набор мебели для жилой комнаты  
"ТАУЭР" TP-01

**10** Шкаф комбинированный TP-ШС-3

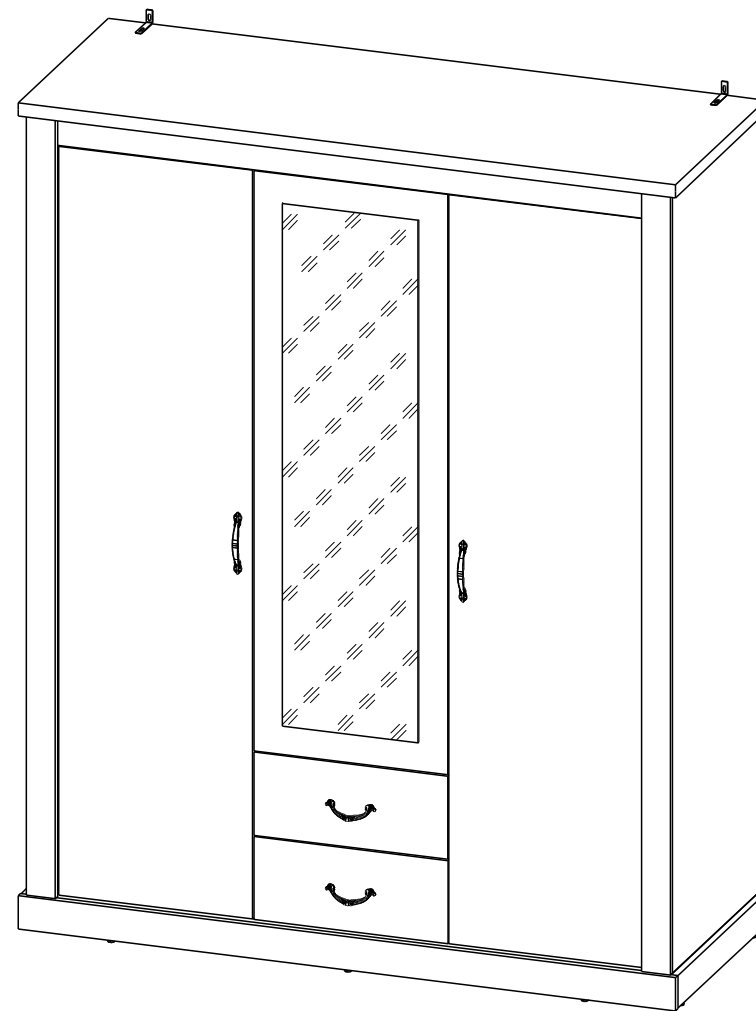
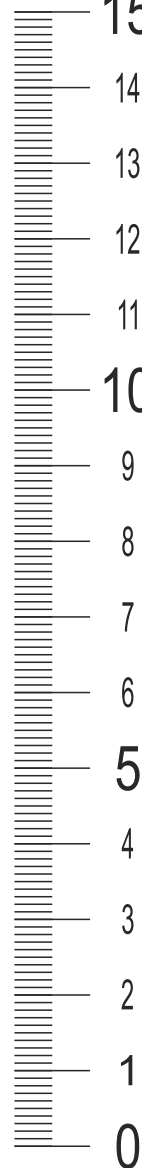



Схема 1



Схема 2

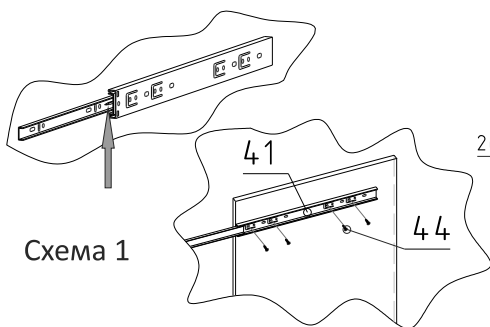

Схема 3

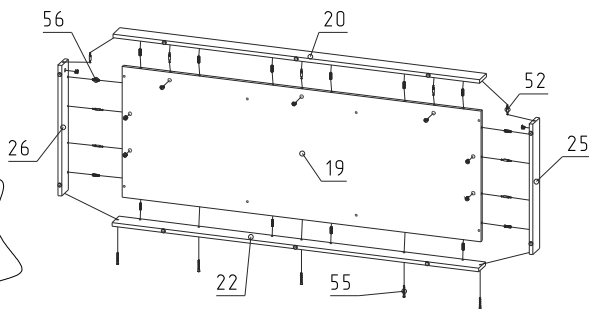

Схема 4

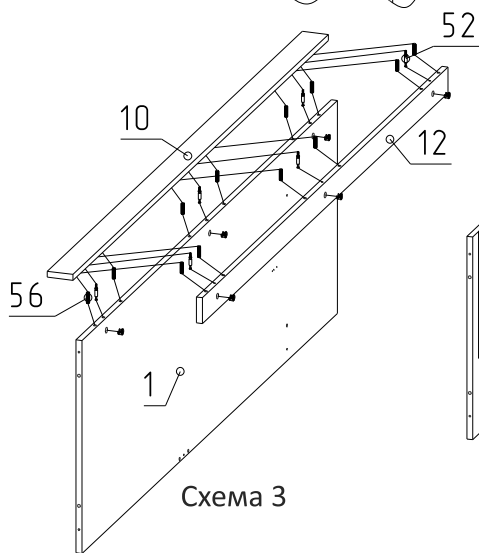

Схема 5

## Таблицы условных обозначений

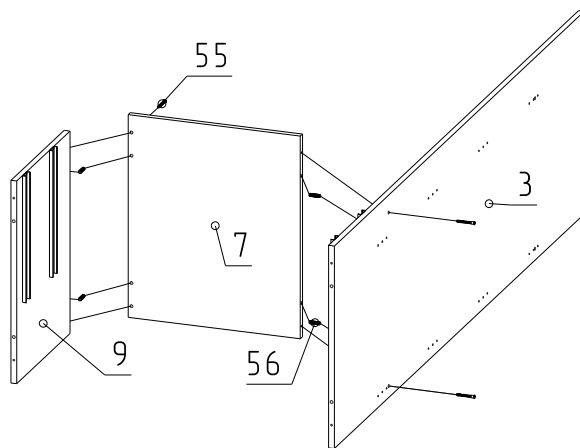
№	Наименование	Кол-во	№ пачки	№	Наименование	Кол-во	№ пачки
1	Стенка вертикальная (левая)	1	1	15	Боковина ящика (правая)	2	1
2	Стенка вертикальная (правая)	1	1	16	Боковина ящика (левая)	2	1
3	Стенка вертикальная (внутренняя правая)	1	3	17	Задняя панель ящика	2	1
4	Дверь	2	3	18	Крышка	1	2
5	Дверь (средняя)	1	3	19	Основание	1	2
6	Стенка горизонтальная (левая)	1	2	20	Стенка фронтальная (передняя)	1	2
7	Стенка горизонтальная	1	2	21	Стяжка фронтальная	1	1
8	Полка	4	1	22	Стенка фронтальная (задняя)	1	2
9	Стенка вертикальная (внутренняя левая)	1	3	25	Стенка вертикальная (нижняя правая)	1	2
10	Стенка фронтальная (левая)	1	1	26	Стенка вертикальная (нижняя левая)	1	2
11	Стенка фронтальная (правая)	1	1	31	Задняя стенка	1	1
12	Вставка	2	1	32	Задняя стенка	1	1
13	Стенка фронтальная (верхняя)	1	2	33	Задняя стенка	1	1
14	Фасад ящика	2	1	34	Задняя стенка	1	1
				35	Дно ящика	2	1

№	Вид	Наименование	Кол-во	№	Вид	Наименование	Кол-во
37		Штанга овальная	1	49		Петля для внутренней двери	6
38		Ручка April	2	50		Петля для полунакладной двери	3
39		Ручка Wergo	2	51		Планка петельная	9
41		Направляющая шариковая	2	52		Стяжка эксцентриковая	38
42		Планка соединительная для З\С	1	53		Подпятник с гвоздем	10
43		Штангодержатель	2	54		Полкодержатель D-5	16
44		Шуруп 3,5x16	79	55		Конфирмат 7x50	27
45		Прокладка под ручку	33	56		Шкант 8x35	80
46		Уголок крепежный 76x32x15	2	57		Гвоздь 1,4x25	144
47		Ключ-шестигранник	1	58		Шуруп с прессшайбой 4x16	2
48		Евро шуруп 6,3x13	18				

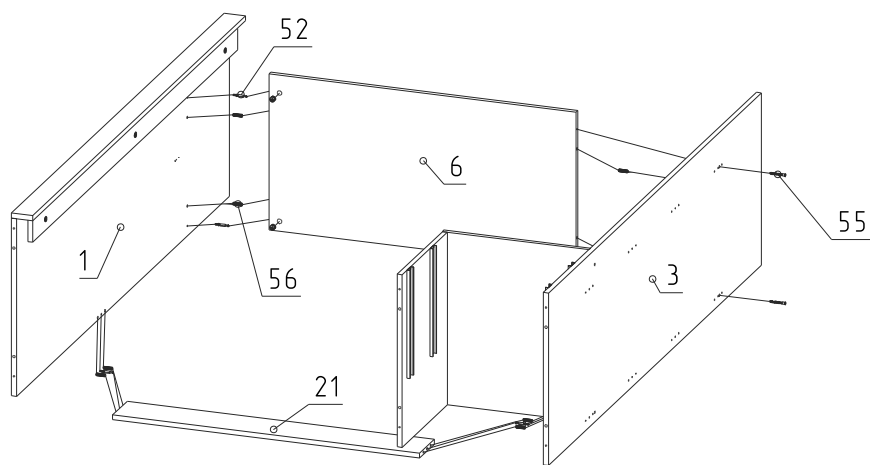

Схема 10



Схема 11

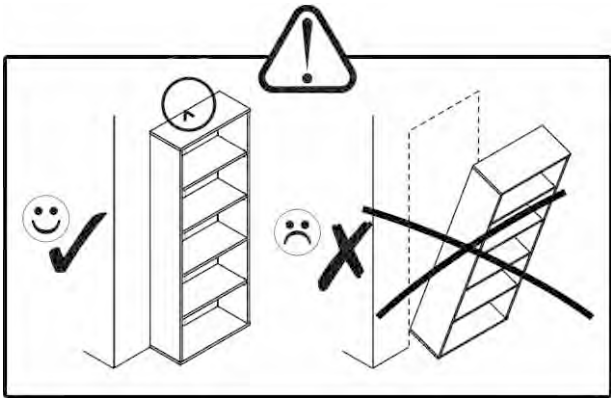

Схема 15.1

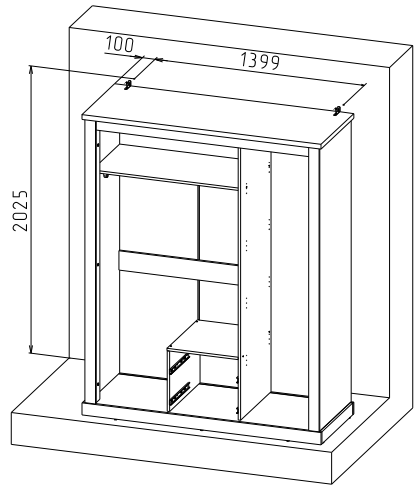

Схема 15.2

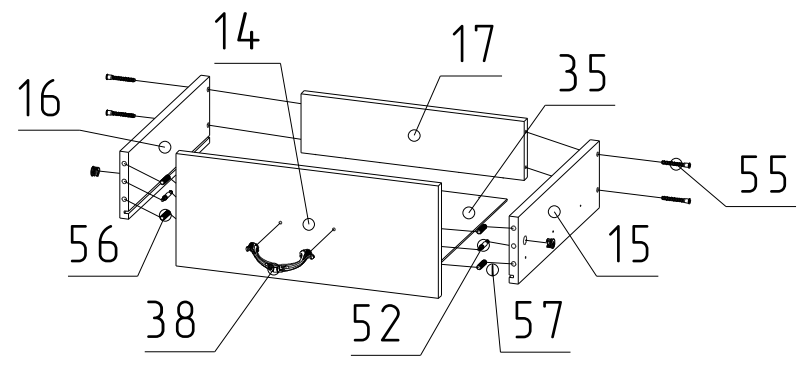

Схема 12

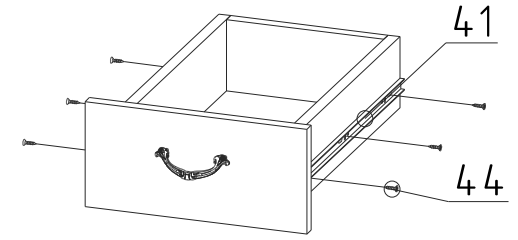

Схема 13

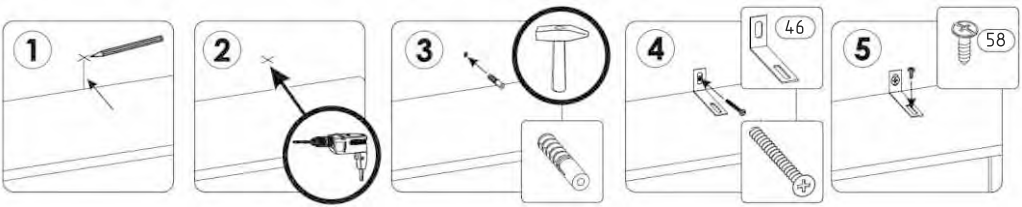

Схема 14

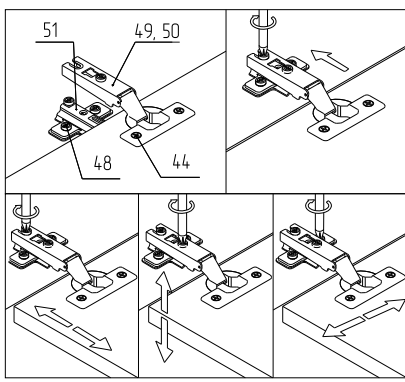

Схема 16

### Сборка шкафа комбинированного ТР-ШС-3.

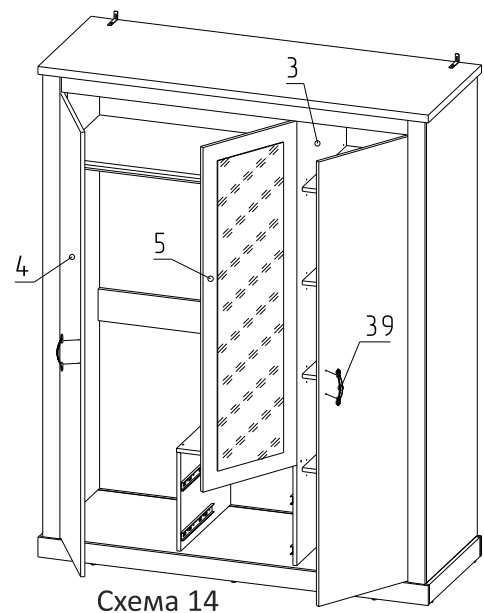
1. При помощи шурупов (44) закрепите направляющие (41) на вертикальных стенках (3, 9), предварительно выдвинув центральную часть направляющей, отогнув усик как указано на схеме 1 и вытянув внутреннюю часть полностью.

2. Прибейте подпятники (53) к вертикальным стенкам (25,26) и стенкам фронтальным (20, 22).

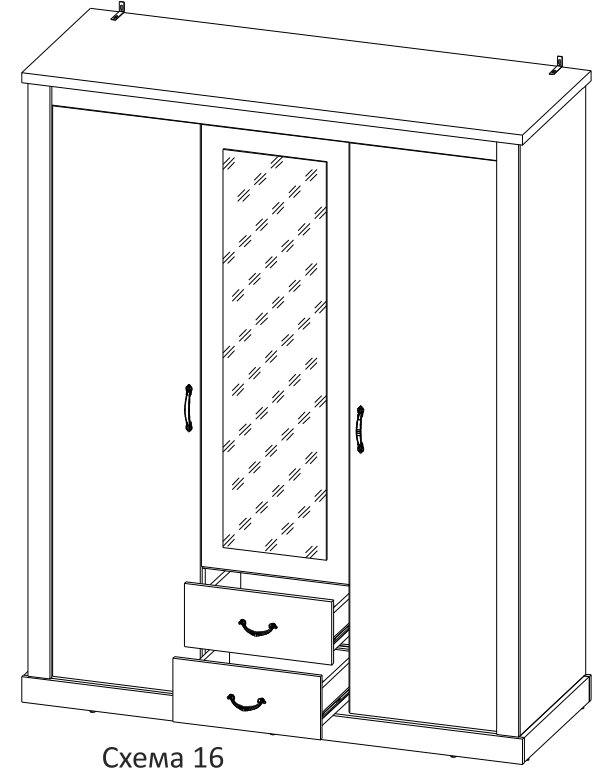
3. Прикрепите планки петельные (51) к стенке вертикальной (3) при помощи евро шурупов 6,3x13 (48).

4. Соедините между собой стенки вертикальные (25, 26), стенки фронтальные (20, 22) и основание (19) при помощи эксцентриковых стяжек (52), евроинтов (55) и шкантов (56) (схема 2).

5. При помощи эксцентриковых стяжек (52) и шкантов (56) присоедините к вертикальным стенкам (1, 2) стенки фронтальные (10, 11), а затем к стенке фронтальным (10, 11) вставки (12) (схема 3).

6. Соедините между собой стенки вертикальные (3, 9) и стенку горизонтальную (7) при помощи евроинтов (55) и шкантов (56) (схема 4).

7. К изделиям полученным в схеме 3 и схеме 4 присоедините стенку горизонтальную (6) и стяжку фронтальную (21) при помощи эксцентриковых стяжек (52), евроинтов (55) и шкантов (56) (схема 5).

8. При помощи евроинтов (55) и шкантов (56) к конструкции полученной в схеме 2 присоедините конструкции полученные в схеме 3 и схеме 5 (схема 6).

9. Присоедините крышку (18) к стенкам вертикальным (1, 2, 3) и стенкам фронтальным (10, 11, 13) при помощи эксцентриковых стяжек (52) и шкантов (56) (схема 7).

10. Измерьте диагональ (схема 8), после чего прибейте заднюю стенку (34) при помощи гвоздей (57), прикрепите задние стенки (31, 32) при помощи гвоздей (57) и шурупов 3,5x16 (44) с прокладкой под ручку (45) (схема 9).

11. Для предотвращения опрокидывания шкафа просверлите в стене 2 отверстия по размерам в соответствии со схемой 11. К крышке шкафа (18) при помощи шурупов с прессшайбой (58) прикрутите уголки крепежные (46). Придвиньте шкаф к стене и прикрепите к ней уголки (схема 12).

Примечание: дюбель и шуруп в комплект не входят, т.к. тип крепежа может меняться в зависимости от материала стен.

12. Установите полкодержатели (54) на вертикальные стенки (2, 3) после чего установите на них полки (8).

13. На стенки вертикальные (1, 3) прикрепите с помощью шурупов (44) штангодержатели (43) и установите штангу овальную (32).

14. Прикрепите планки петельные (51) к вставкам (12) при помощи евро шурупов 6,3x13 (48).

15. Прикрепите чашки петель (49) к дверям (4), а чашки петель (50) к двери (5). Установите двери (4, 5), соединяя петли (49) с планками петельными (51) на вставках (12), а петли (50) с планками петельными (51) на стенке вертикальной (3) и отрегулируйте их как указано на схеме 13.

13. Закрепите ручки (39) на фасадах (4). (схема 14).

14. Соберите ящики как показано на схеме 15.1. При помощи шурупов 3,5x16 (44) прикрепите внутреннюю часть направляющих (41) к боковинам собранной шифляды (схема 15.2).

15. Установите ящики на направляющие на вертикальных стенках (3, 9) (схема 16).

Обратите внимание: при установке шифляды необходимо сперва выдвинуть центральную часть направляющей.



Схема 6



Схема 7

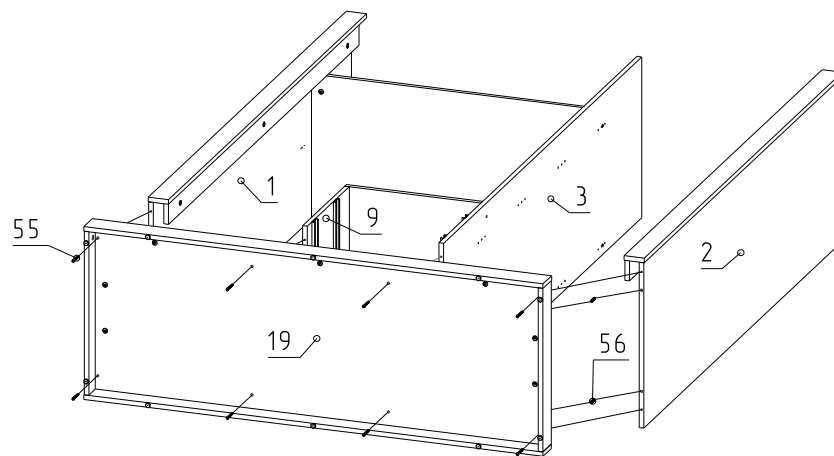

Схема 8

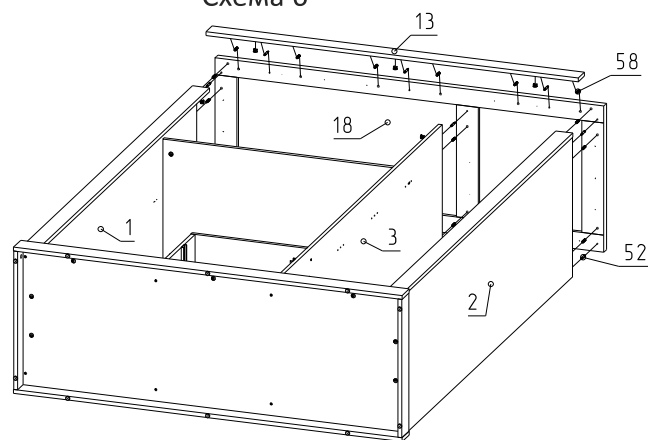
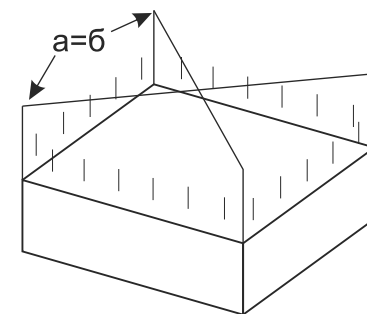
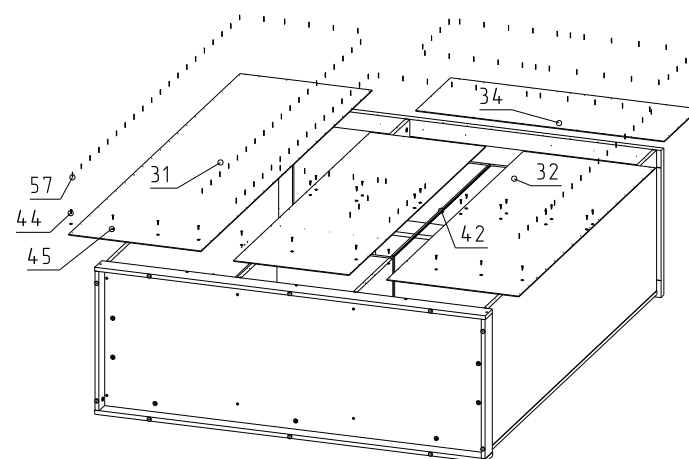

Схема 9